

Plattformwagen mit Elektroantrieb

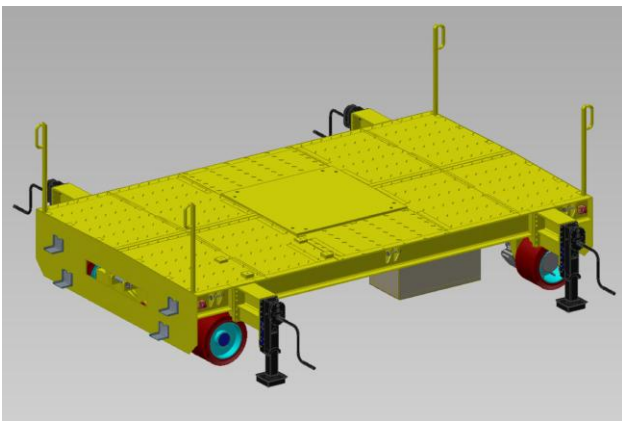

Technische Daten:

<i>Bezeichnung:</i>	Plattformwagen mit Elektroantrieb
<i>Verwendungszweck:</i>	Mobiler Schiffsverladearm
<i>Abmessungen:</i>	5.000 x 3.000 mm
<i>Nutzlast:</i>	17 t
<i>Geschwindigkeit:</i>	4 km/h
<i>Antrieb:</i>	Antriebsachse mit 2 x 3 kW, 48 V
<i>Lenkung:</i>	Vorderachse, hydromechanisch
<i>Sonderausstattung:</i>	Steuerung über Funk-Handbedienteil, vier Abstützwinden, Notfahrbetrieb über Schleppestange, Aufstiegsmöglichkeit zur Ladefläche